

HASLACH

Teleskop-Autokran mit 60 t Traglast.

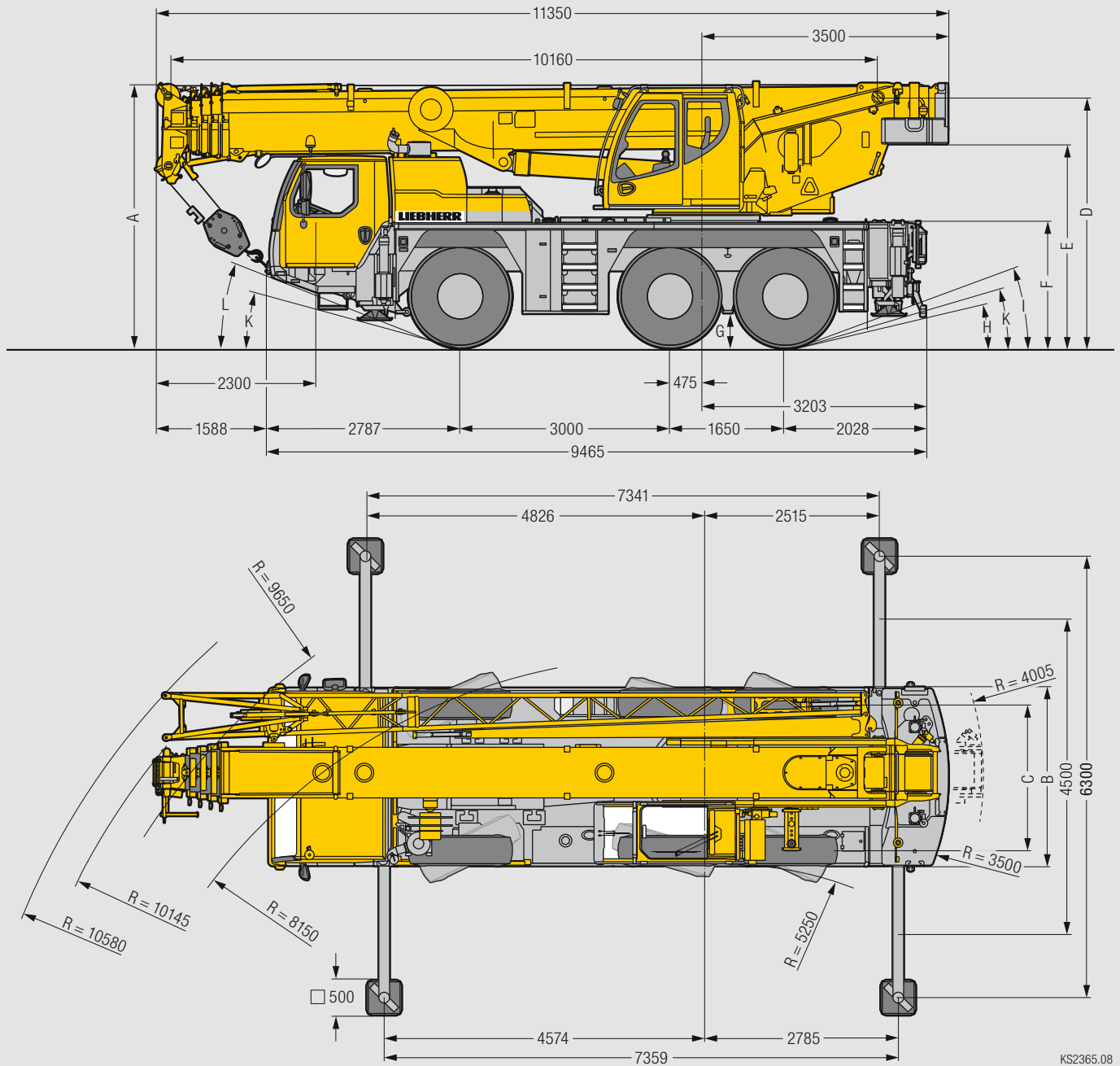

KS2365.08

Maße mm

	A	A	B	C	D	E	F	G	H	I	K	L
445/95 R 25 (16.00 R 25)	3750	100 mm*	2550	2100	3548	2880	1760	425	12°	20°	15°	21°

* abgesenkt

HASLACH

Die Traglasten und Hubhöhen.

